

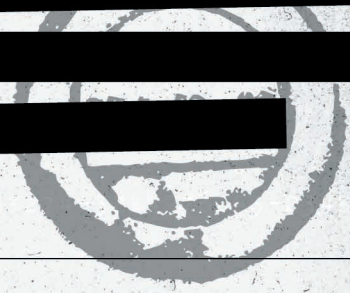

## Documentos de la Misión



### Paso Uno

## Imprímanlo

Impriman este documento, cada página en una sola hoja de papel. Necesitarán las páginas individuales.

Las siguientes páginas contienen la "Misión de Entrenamiento" así como también la Misión 1: "Estación Central"

### Paso Dos

## Trabajen juntos

Escape Team es mucho más divertido cuando se juegan de 2 a 4 jugadores.

Cada misión tiene fases diferentes. El código de solución de cada fase debe ser ingresado en la aplicación ESCAPE TEAM, en orden, comenzando con la Fase 1.

Sin embargo, recomendamos distribuir todas las páginas de la misión sobre la mesa y trabajar en ellas en paralelo.

### Paso Tres

## Prepárense

El resumen de cada misión contiene una lista del material necesario (tijeras, bolígrafos, ...). Asegúrense de que todo está disponible.

Recomendamos utilizar bolígrafos de colores fácilmente distinguibles. También podrían ser útiles lápices y gomas de borrar...

### Paso Cuatro

## Alístense

Inicien la aplicación ESCAPE TEAM. La historia del juego se cuenta a través de mensajes de audio y los sonidos les notificarán de nuevas pistas, así que activen el sonido\* en su dispositivo. En la aplicación, elijan su misión para que comience su aventura.

\*Si utilizan un iPhone, asegúrense también de poner el 'interruptor de silencio' situado en el lateral del dispositivo, justo encima de los botones de volumen, en la posición de 'sonido activado'

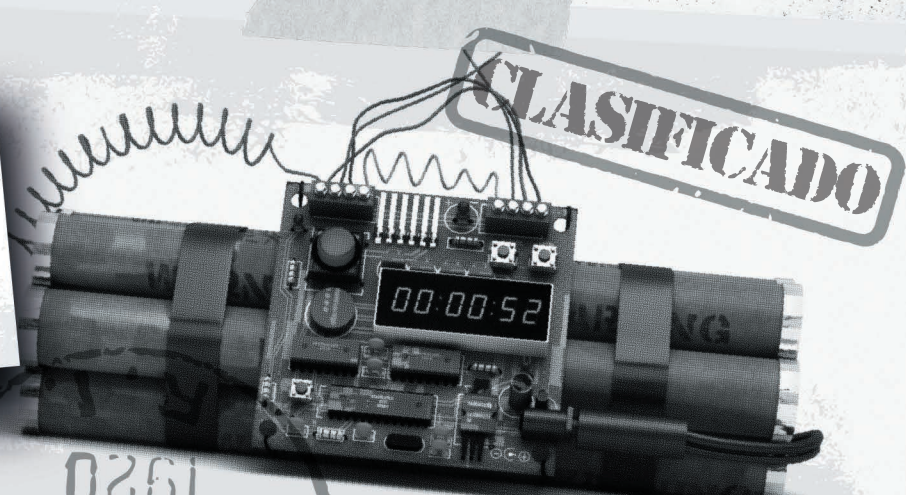



# Misión de Entrenamiento

01

05

CONFIRMADO

- Fácil
- Max 10 Min
- 2 a 4 Jugadores
- Tijeras, Bolígrafos, Papel

Esta es una misión realmente fácil, que le presenta los fundamentos básicos de ESCAPE TEAM. Si no lo consiguen a tiempo, nunca piensen en desarmar una bomba de verdad...

832982-3248072390  
ESCAPE TEAM-23486

¡IDIOTAS!

Esta bomba se desarma en TRES FASES. Apuesto a que no terminarán ni siquiera la primera. Si de verdad quieren intentarlo, adelante. Cada uno de mis rompecabezas conduce a un CÓDIGO DE CINCO DÍGITOS para su fase. Si creen que han resuelto una fase, introduzcan su código en la aplicación y confírmelo pulsando OK.\*

\*Si se equivocan al introducir un código, habrá una penalización de tiempo, ¡por supuesto! ¡Tic-tac!

X = . - . . . . . - - - - -

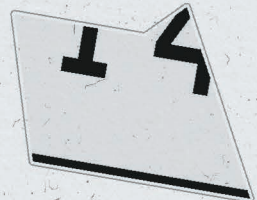





# Misión de Entrenamiento

04

05

A ...  
 B ...  
 C ...  
 D ...  
 E ...  
 F ...  
 G ...  
 H ...  
 I ...  
 J ...  
 K ...  
 L ...  
 M ...

$N_j, v_j | C_j | N_j, v_j, N_j, v_j$   
 $y_j^2 - (v_i + v_j)(N_i + N_j)$   
 $(x-1)^k - \frac{1}{(x-1)^k} - 4(x-1) - \frac{1}{(x-1)^k} + \frac{1}{(x-1)^k}$   
 $\int \int \delta_c(\phi(x,y)) |\nabla(\phi_r(x,y))| dx dy$   
 $\sum$  bonds  
 Vertical line  
 $y = f(x)$   
 $\Delta(c) = b_0$   
 $y_1, y_2 \in C\{c_0\}$  satisfy  $\Delta(y_i)$   
 and only if there are elements a  
 $y_1 = f(c_0), y_2 = P(\delta)$   
 $B\{b_0\}$  is the pullback of A



Fase  
Tres



# Misión Extra

05

05

Somos **@playescapeteam** en Instagram y nos encantaría ver publicaciones de ustedes mostrando cómo se están divirtiendo con Escape Team. Además, sólo tienen que enviarnos por correo electrónico un enlace de su publicación a **mission@escape-team.com** y les devolveremos el favor enviándoles seis códigos de cupones para la Misión 5: Metro, uno para ti, cinco para sus amigos! (Atención: los códigos de los cupones sólo (!) funcionan con dispositivos Android, no con iPhones ni iPads. Así que, si es usuario de iPhone: ¡es hora de invitar a algunos amigos, junto con sus teléfonos Android!).



001-006



832982-3248072390-23486  
ESCAPE TEAM-2348623-234



002-006



832982-3248072390-23486  
ESCAPE TEAM-2348623-234



003-006

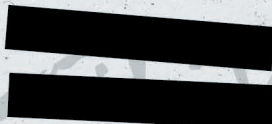

832982-3248072390-23486  
ESCAPE TEAM-2348623-234



004-006



832982-3248072390-23486  
ESCAPE TEAM-2348623-234



005-006

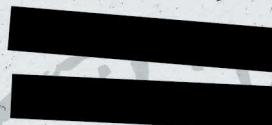

832982-3248072390-23486  
ESCAPE TEAM-2348623-234



006-006

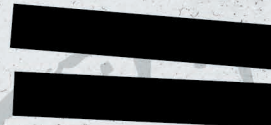

832982-3248072390-23486  
ESCAPE TEAM-2348623-234



# Misión 01

## Estación Central

01  
06

**CONFIRMADO**

- Fácil [REDACTED]
- Max 15 Min
- 2 a 4 Jugadores
- Tijeras, Bolígrafos, Papel

Esta misión pone a prueba sus habilidades de juego en equipo. Trabajen de forma cooperativa, hagan saber a los demás lo que piensan, mantengan la calma... y no tendrán ningún problema con esta bomba.

82-3248072390  
E. TEAM-23486

# The Old Newspaper

SECTION 4

Fase Uno

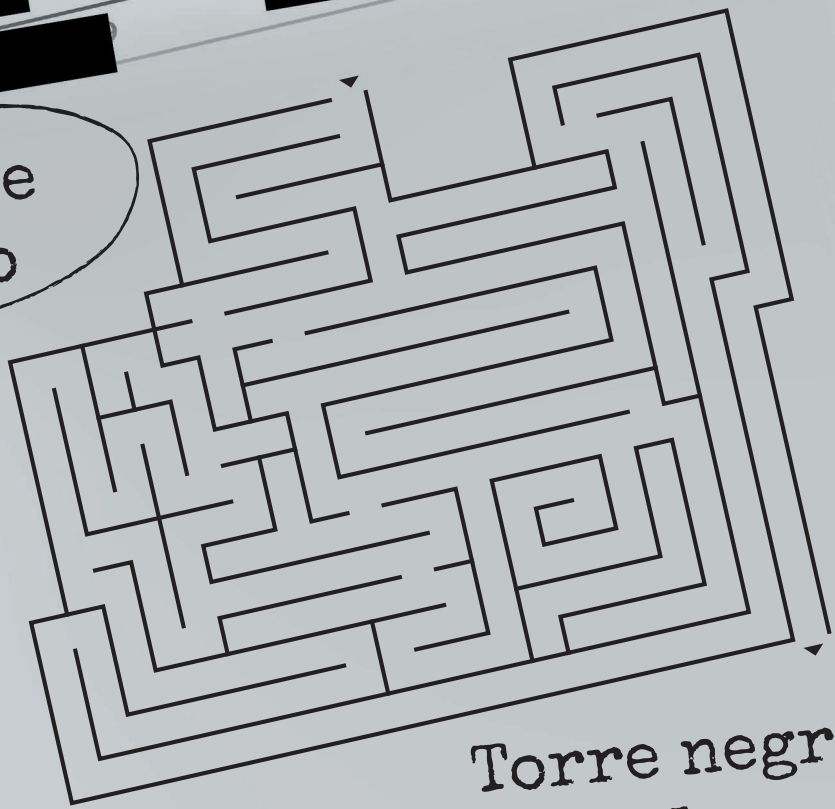

Torre negra de a2 a a1.

LOKOMOBILE

# Misión 01: Estación Central

02

06

Fase  
Dos



Alfil blanco de  
e4 a d3.



## Fase Tres

Nuestro código consiste de dígitos 0, 3, 4, 5 y 8. Pero, ¿en qué orden? El 4 está a la derecha del 5, pero no necesariamente junto a él. 0 y 5 mantienen una distancia máxima. El 3 está entre los dos números que suelen seguirle. Los dos dígitos de la derecha suman el mismo número que los dos dígitos de la izquierda. Reina blanca de b3 a b5. Alfil negro de f7 a g6.

No lo olviden:  
Gamma incide  
sobre Kappa y  
Epsilon incide  
sobre Beta.

Consideren  
siempre la  
otra cara de la  
moneda.

## Fase Cuatro

Torre negra de c2 a c1  
Alfil blanco de h3 a g4  
Alfil negro de h7 a f5  
Reina blanca de a4 a c4  
Torre negra de c1 a b1  
Alfil blanco de g4 a f3  
Alfil negro de f5 a e6  
Torre blanca de h1 a e1  
Torre ...

Empezando por el norte,  
siguiendo el reloj: ¿Cuántas  
estrellas hay en los brazos  
de la estrella supernova?



# Misión 01: Estación Central

05

06

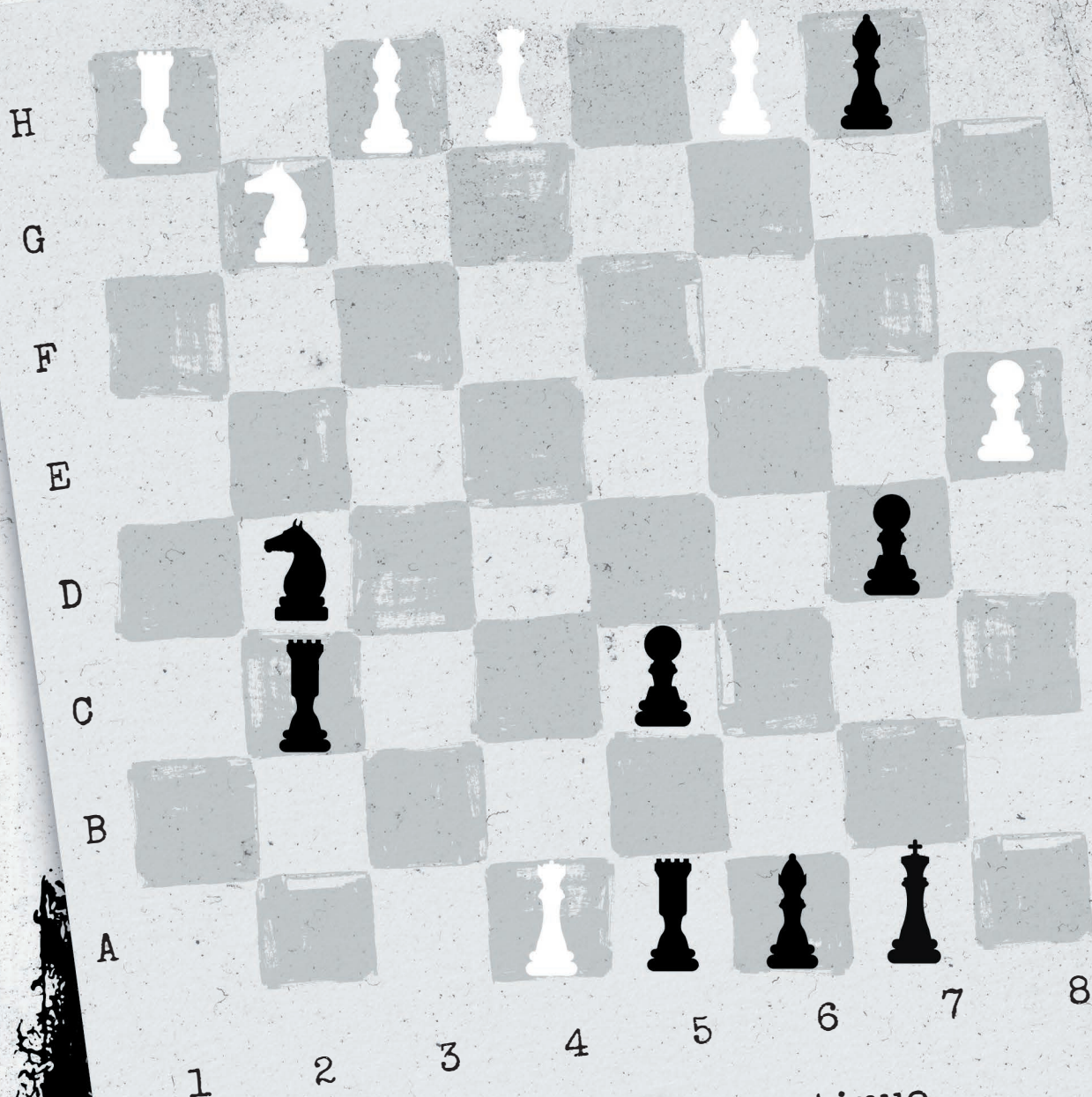

Doble temporalmente el continuo espacio-tiempo de las siguientes maneras: Eta cae sobre Iota, Alfa cae sobre Zeta, Lambda cae sobre Delta.

# Misión 01: Estación Central

06

06



- ... negra de b1 a b2
- Reina blanca de c4 a b3
- Alfil negro de e6 a f7
- Alfil blanco de f3 a e4
- Torre negra de b2 a a2
- ...



# Misión 02

## Terminal

01

06

**CONFIRMADO**

- Fácil
- Max 20 Min
- 2 a 4 Jugadores
- Tijeras, Bolígrafos, Papel

Una misión precipitada que obliga a trabajar juntos y a mantenerse concentrados, a pesar de todas las presiones. No se distraigan y trabajen con cuidado para llegar a la solución.

832982-3248072390  
ESCAPE TEAM-23486

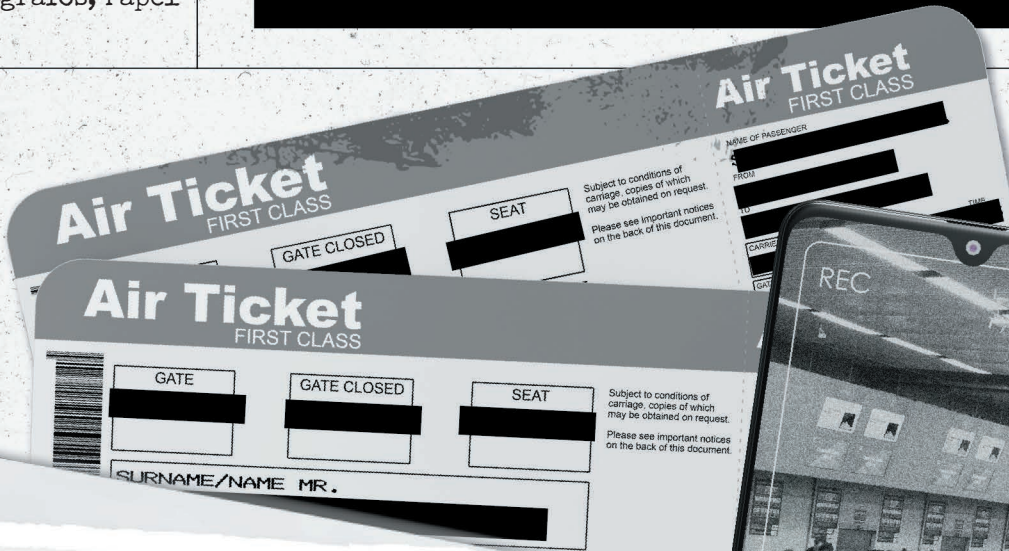

**Fase Uno**

Claro que sí, uno debe encontrar su creatividad.

# Misión 02: Terminal

02

06

Fase  
Uno

Un número puede  
llenar un tocho de  
muchas páginas.

Fase  
Cuatro

Q  
M  
A  
B

Nota para uno mismo:

Si no hay nada escondido entre líneas,  
en las palabras lo verás.  
Si te falta uno para saciar tu sed,  
busca uno en cada línea: ¡lo primero que ves!

03

06

# Misión 02: Terminal

Fase Uno

Algún día terminarás.  
Todos los artistas necesitan letras.

Rápido. Olvídalo y trae el desayuno.

Fase Cuatro

(Corazón, M, triángulo, M extraña, 8?)

**Air Ticket FIRST CLASS**

**Air Ticket FIRST CLASS**

**Air Ticket FIRST CLASS**

Subject to conditions of carriage, copies of which may be obtained on request. Please see important notices on the back of this document.

NAME OF PASSENGER  
FROM  
TO  
CLASS/DATE  
CARRIER/FLIGHT  
GATE  
GATE CLOSED  
SEAT  
SEAT NO  
TIME

GATE  
GATE CLOSED  
SEAT

SURNAME/NAME MR.

Subject to conditions of carriage, copies of which may be obtained on request. Please see important notices on the back of this document.

NAME OF PASSENGER  
FROM  
TO  
CLASS/DATE  
CARRIER/FLIGHT  
GATE  
GATE CLOSED  
SEAT  
SEAT NO  
TIME

# Misión 02: Terminal

04  
06

Fase Dos



832982-324  
ESCAPE TEA





# Misión 02: Terminal

06

06

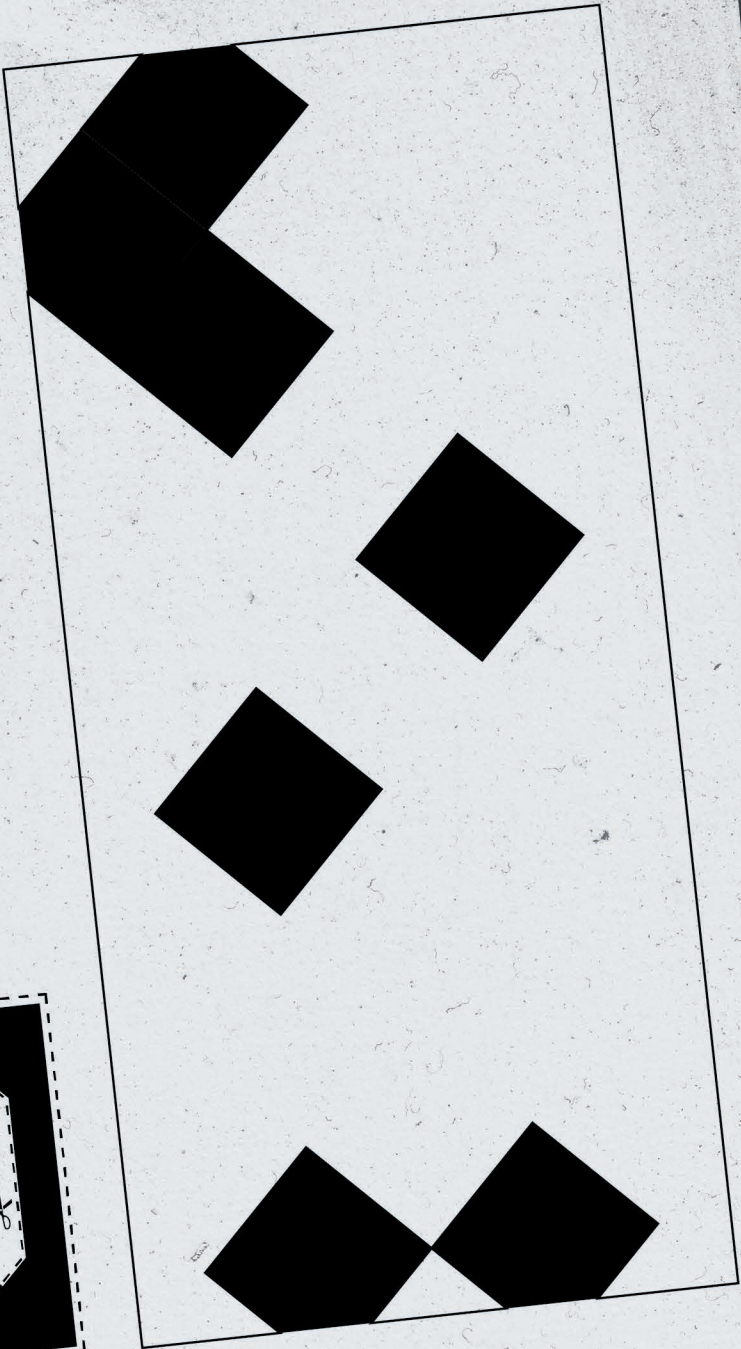

Fase Cinco

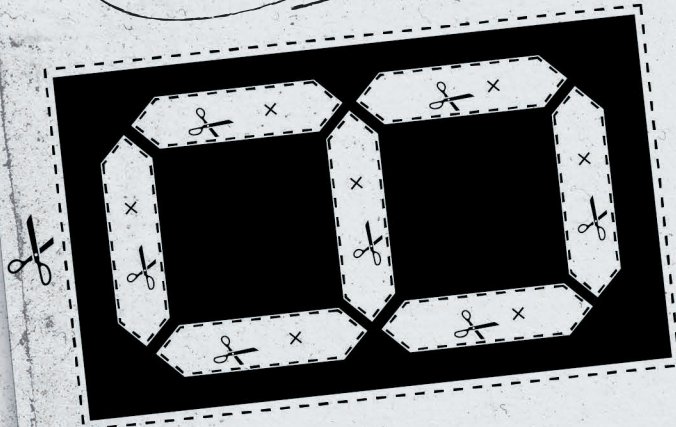



# Misión 03

## Ascensor

01

07

**CONFIRMADO**

- Difícil/**
- Max 30 Min**
- 2 a 4 Jugadores**
- Tijeras, Bolígrafos, Papel**

Esta misión es muy exigente y requiere diferentes conjuntos de aptitudes. Esperemos que tengas un buen equipo para manejar esto. No se rindan: juntos, seguro que pueden conseguirlo.

32-3248072390  
ESCAPE TEAM-23486

### Fase Uno

¡Ustedes de nuevo! ¡Parecen aburridos!  
Por qué no prueban uno de esos  
acertijos Sudoku, antes de que se  
mueran de aburrimiento...



4	1			6	5		7
E		6			7	4	8
2		7	4	9			6

3		1	5	A			7	2
	9			4	2	3		8
1		8	6		C		2	9
	2			1	8	6	4	
6	B		3				1	

# Misión 03: Ascensor

02

07

## Fase Dos

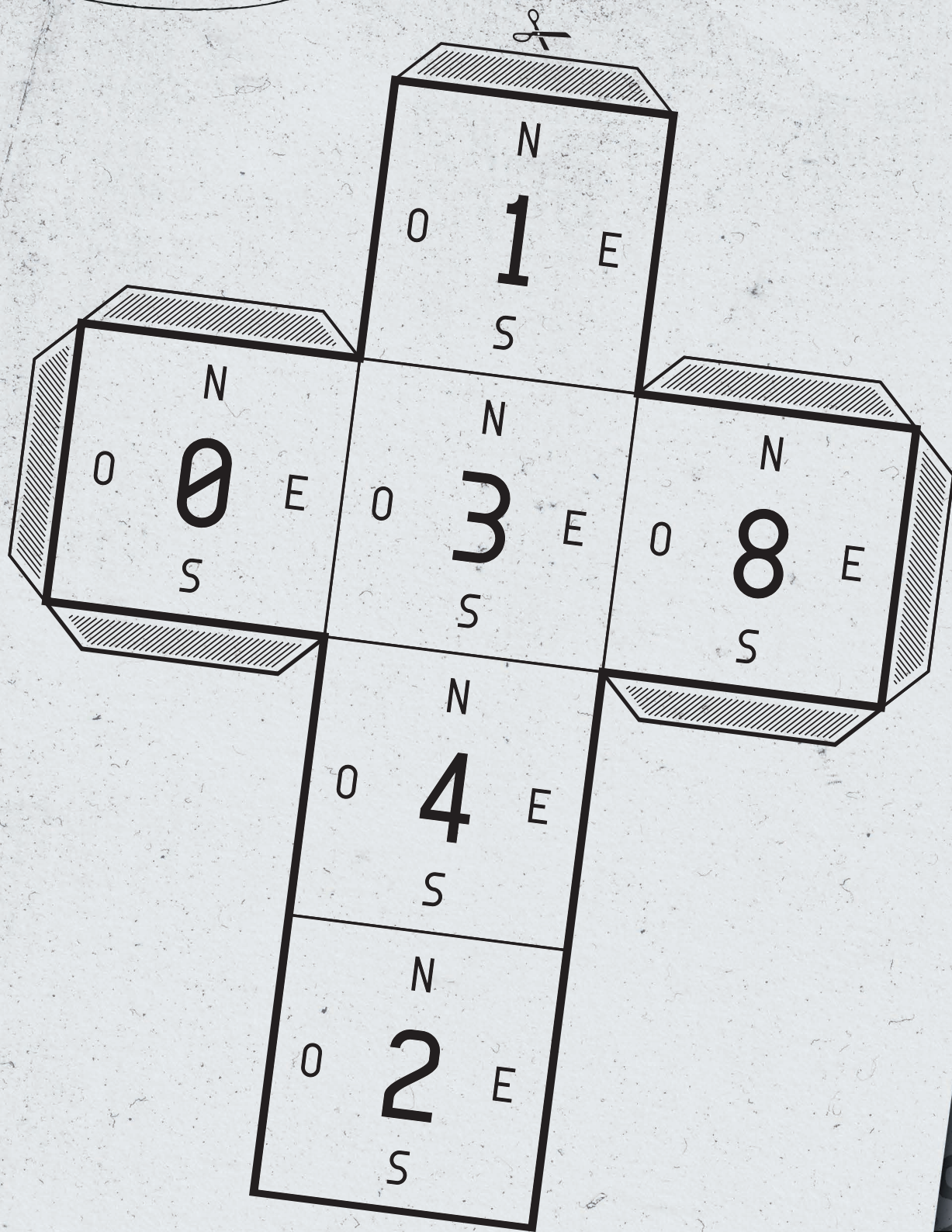

# Misión 03: Ascensor

03

07

Dejen el cubo terminado. El 8 debe estar orientado hacia el techo. El norte debe estar apuntando lejos de usted. Gira el cubo 90° en sentido horario. Inclínelo hacia el lado que está en el oeste. El número orientado hacia arriba es la A. Gire el oeste lejos de usted. Incline el cubo hacia el norte, dos veces. Inclínelo hacia el este, dos veces, y luego hacia el oeste. ¿Qué número está ahora en la cara inferior del cubo? Ese es B. Gire el sur hacia la derecha. Incline el cubo sobre su lado izquierdo. C es la suma de los números visibles en los lados izquierdo y derecho del cubo. Inclínelo de forma que oculte el 4 debajo del cubo. Partiendo del número que ahora está orientado hacia arriba, ¿qué número está un paso hacia el oeste y un paso más hacia el este? Este número es el D.



1. Cuando la luna se pose en Urano y el sol esté en el sureste, mire al este.
2. Cuando el agua se pose en Neptuno y el trueno impacte en el norte, mire al oeste.
3. Cuando el sol se pose en Marte, y la luna esté en el sureste, mire al sur.

4. Cuando la luna se pose en Mercurio, y el agua esté en el oeste, mire al este.
5. Cuando la tierra se pose en el norte, y la luna esté en Marte, mire al sur.



# Misión 03: Ascensor

05

07

## Fase Tres

J = L   V = R   F = B   W = M   A = D   G = A   Z = V

Q I X O K Z E

C = I   S = M   D = B   E = P   X = U   Z = Q   C = H

S J Q H P R G

Q = Z   W = P   S = Z   S = L   W = L   O = S   M = A

F J A V N E Q

L = Q   D = B   Z = U   J = Q   R = Z   V = L   T = J

I V T L G M R

Q = B   S = K   A = H   U = L   B = P   E = K   L = J

T V M J W N T

U = R   B = L

H I

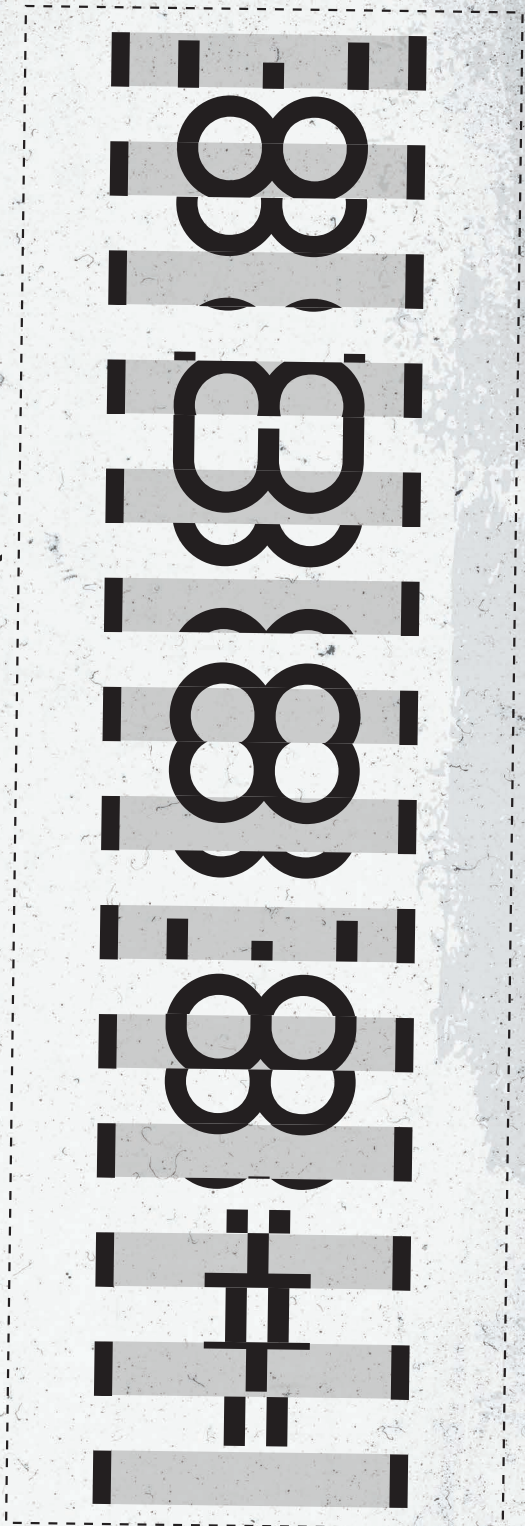

- ☀ Sol
- ⚡ Trueno
- ☾ Luna
- 🌊 Agua
- ♃ Neptuno
- ♅ Urano
- ♄ Saturno
- ♃ Júpiter
- ♁ Tierra
- ☿ Mercurio
- ♀ Venus
- ♂ Marte

# Misión 03: Ascensor

06

07

Fase Cinco

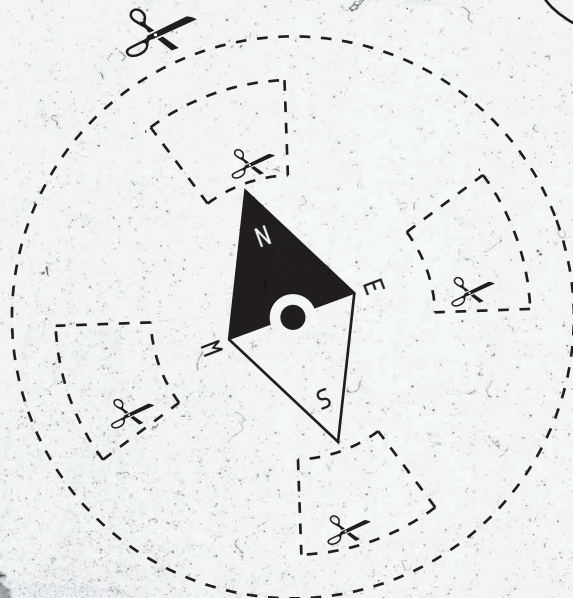
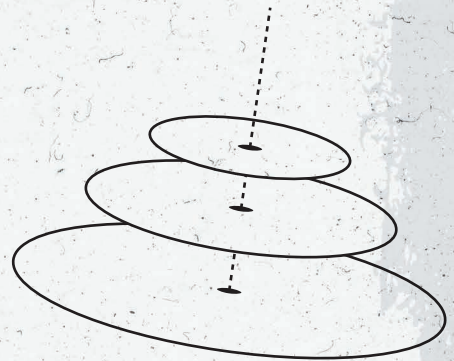
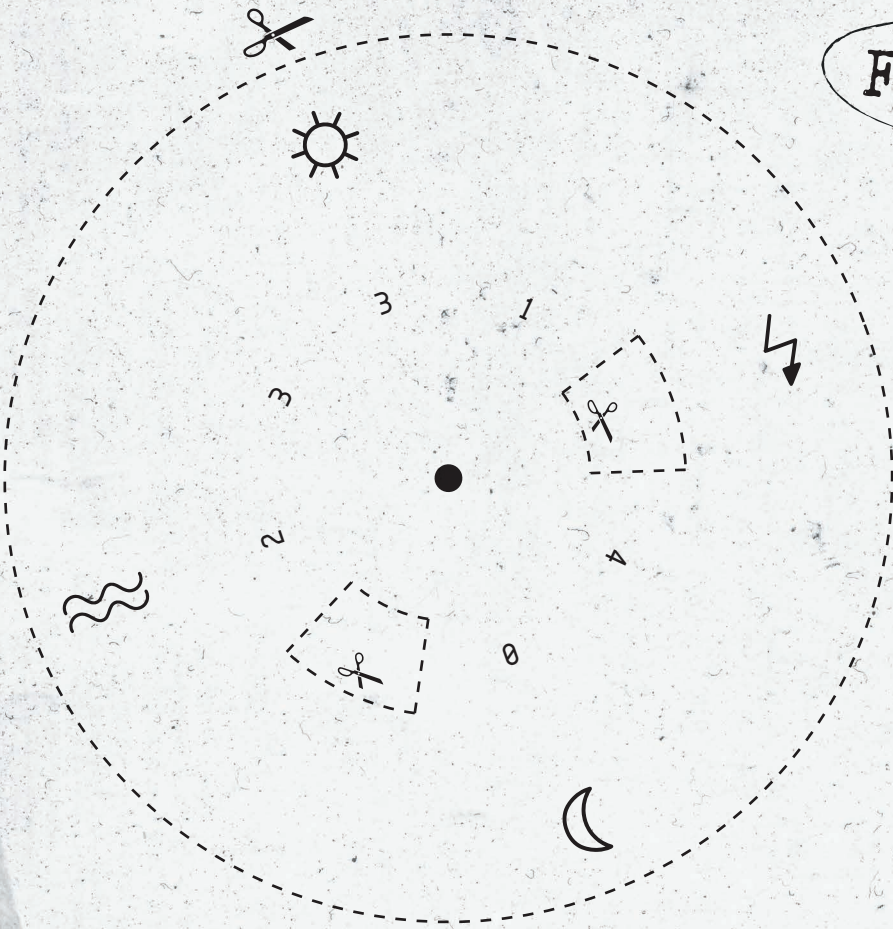



# Misión 03: Ascensor

07

07

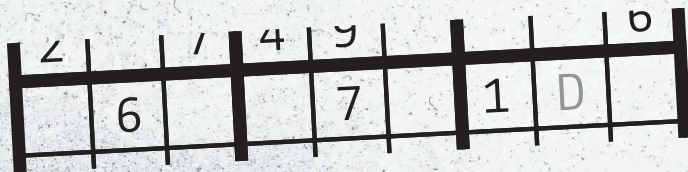



# Misión 04

## Montaña rusa

01

07

**CONFIRMADO**

- [Redacted]** Difícil/ [Redacted]
- Max 30 Min
- 2 a 4 Jugadores
- Tijeras, Bolígrafos, Papel

Una misión cargada de acción que requiere agudeza mental, rapidez y un inteligente trabajo en equipo. ¡Intenten por todos los medios resolver los enigmas del maníaco antes de que los inocentes pasajeros sufran daños!

[Redacted]

832982-3248072390  
ESCAPE TEAM-23486



**Fase Uno**

- !
- 8.
- 13.
- 17
- 14
- 18.
- 11.
- 20.
- 29.
- 30

# Misión 04: Montaña rusa

02

07

## Fase Dos

nted Aug. 16, 1898.

2 Sheets—Sheet 1.



*invertor:  
in Prescote  
in un dipto.*

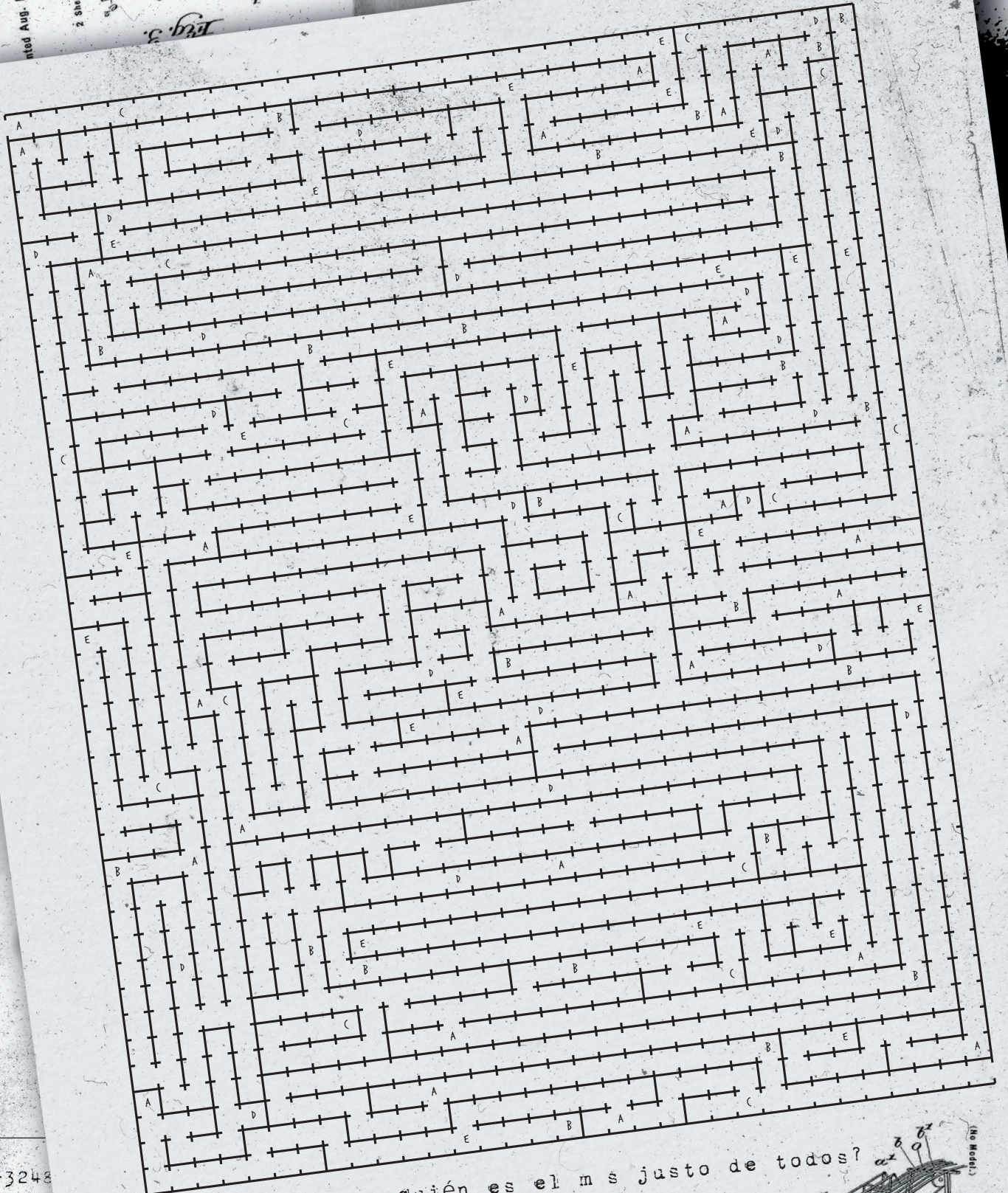

... quién es el ms justo de todos?



# Misión 04: Montaña rusa

04

07



196  
ADN  
ON

Fase  
Cinco

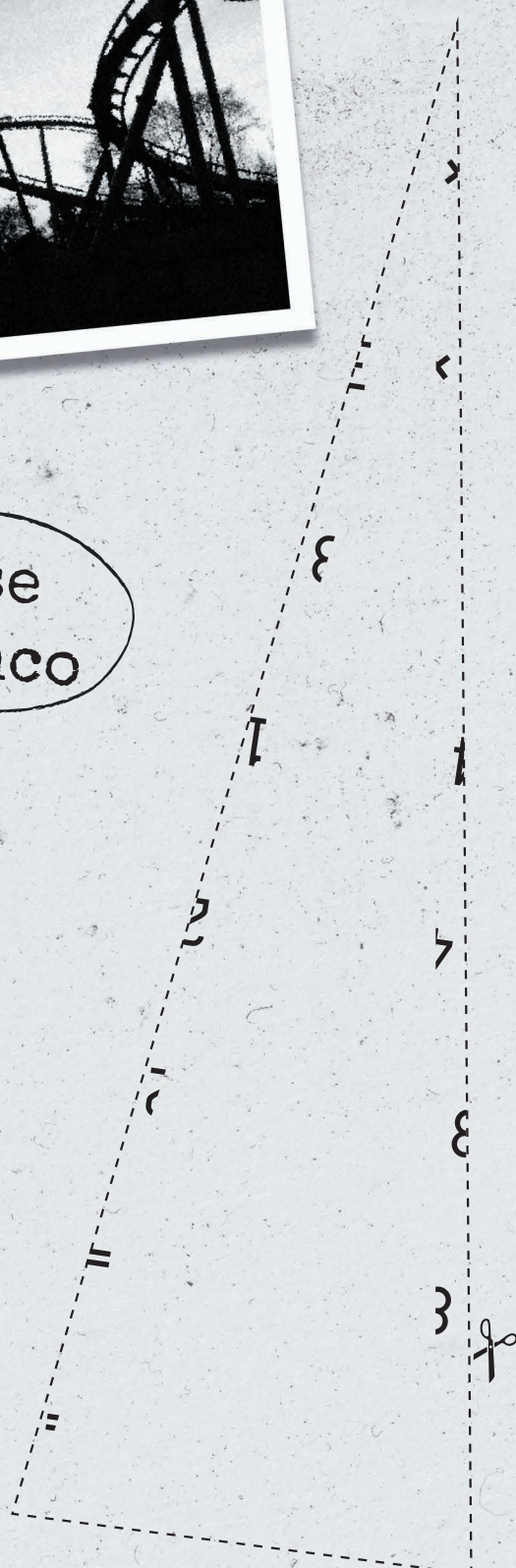

# Misión 04: Montaña rusa

05

07

Fase Cuatro

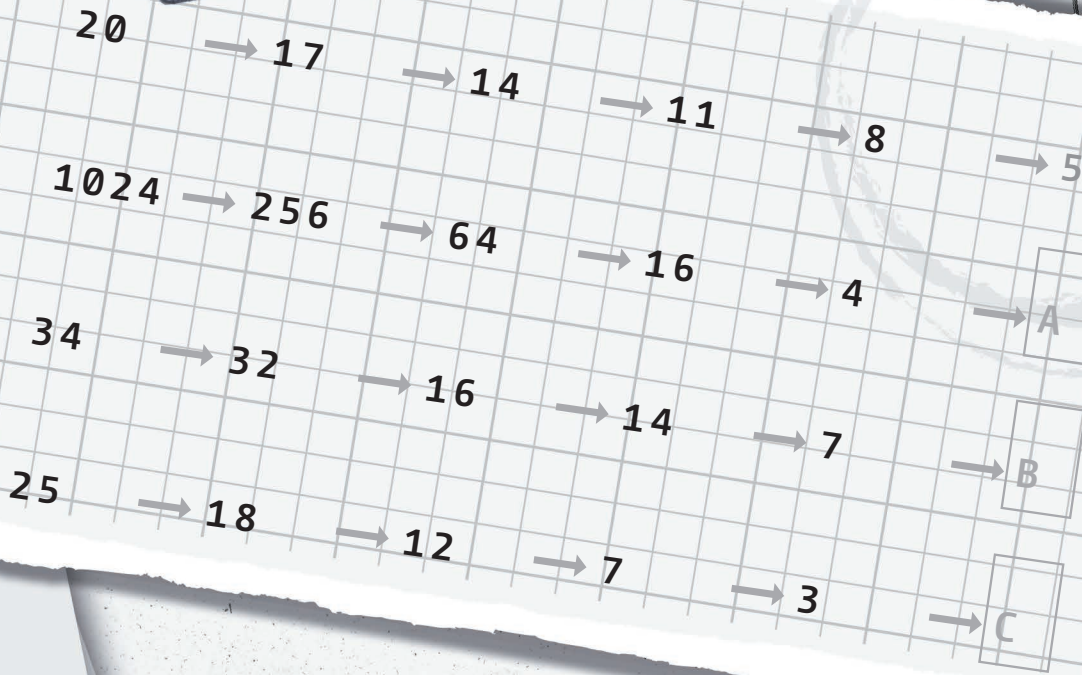
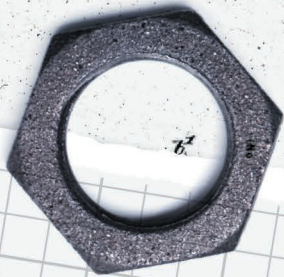

¿Están de suerte?

# Misión 04: Montaña rusa

06

07

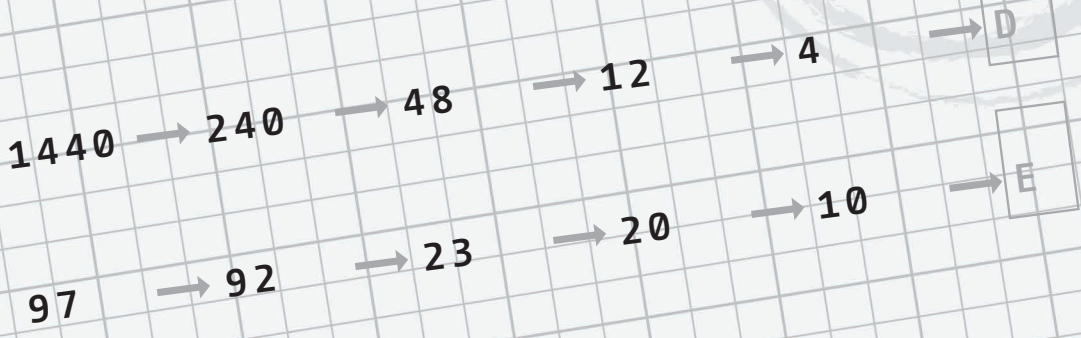

No lo doblen  
a menos que se les diga.

# Misión 04: Montaña rusa

07

07

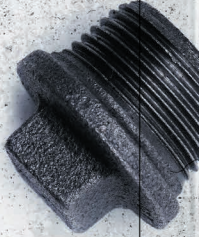

27  
19  
22  
23  
25  
30  
16  
12  
9  
5  
6  
1  
2



3  
10  
21  
24  
30  
4  
7  
15  
26  
28

NO. 0001184

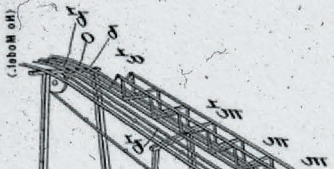

VIDA  
DEC 2  
30  
20





# Misión 05

## Metro

01

06

**CONFIRMADO**

- Dificil/
- Max 30 Min
- 2 a 4 Jugadores
- Tijeras, Bolígrafos, Papel

Una misión complicada con un calendario apretado. Van a necesitar diferentes habilidades para superar esto a tiempo. Sólo mediante un trabajo en equipo hábilmente coordinado podran salir airosos de esta peligrosa situación...

832982-3248072390  
ESCAPE TEAM-23486



Fase Uno



MANADA, ÉLICE, ARTE, EURO, LISTA, URBES, ATAQUES, SALIDA

# Misión 05: Metro

02

06

BARCOS, LEÑA, SABIO, NODO, TROTAMUNDOS, ESCAPE, EMOCIÓN

## Fase Dos

			?
4	2 ✓	6	9

E				?
9	3	5	3	

Vean la luz.

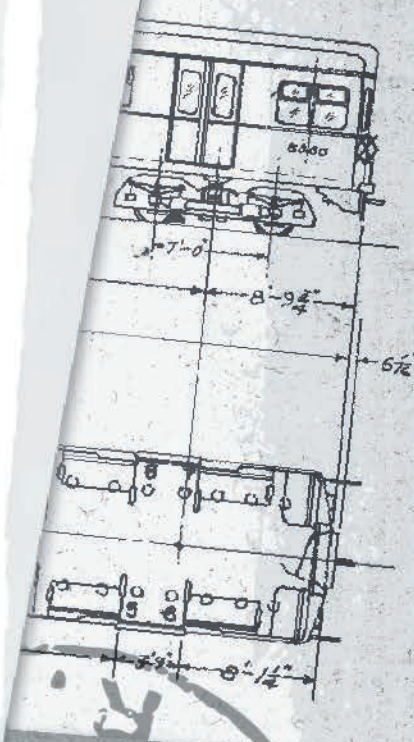

Collage of various advertisements in different languages, including 'BIDEE', 'WIEG', 'CIGS', 'EPIGELIONES', 'ES 10 20', 'OBSES', 'YCEMIS', 'DI BR SVADN', and 'GJACOWIET'.

# Misión 05: Metro

03  
06



05.1.43-19

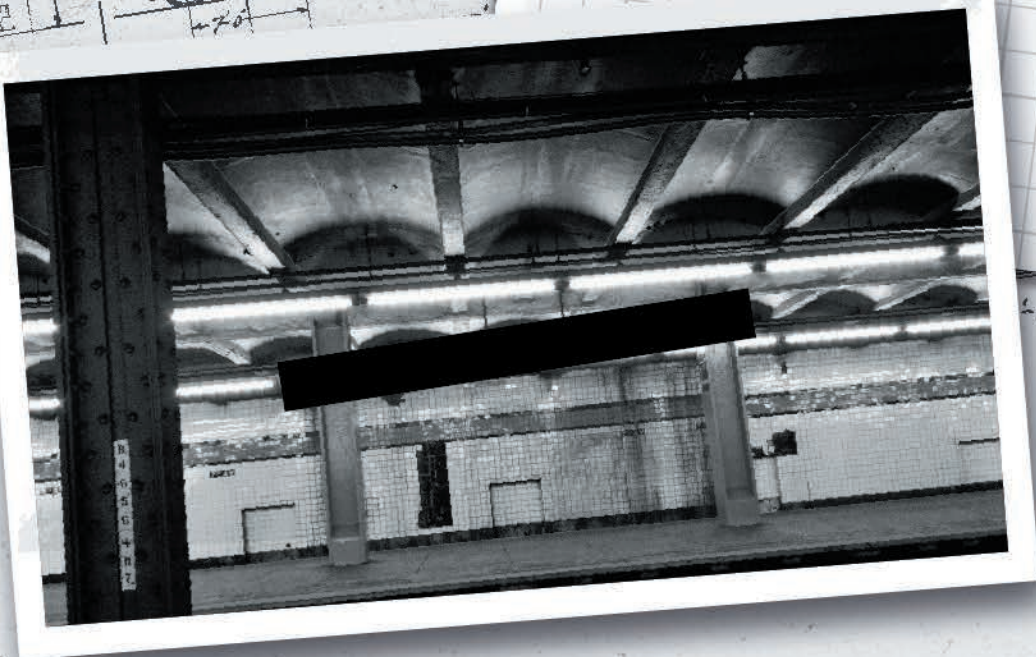
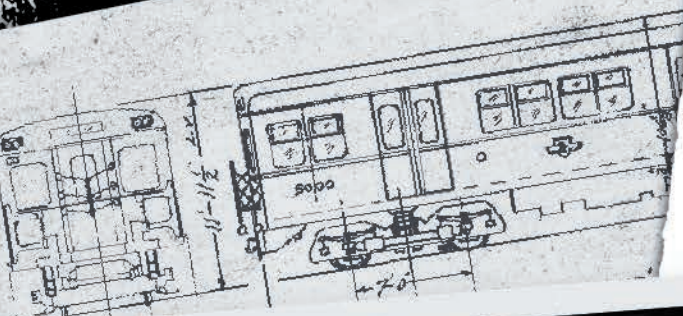
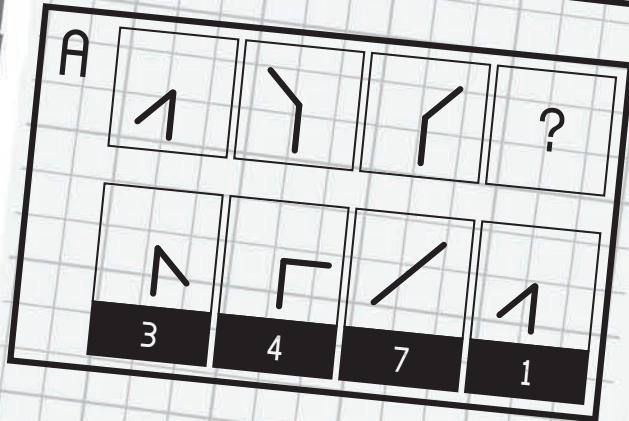
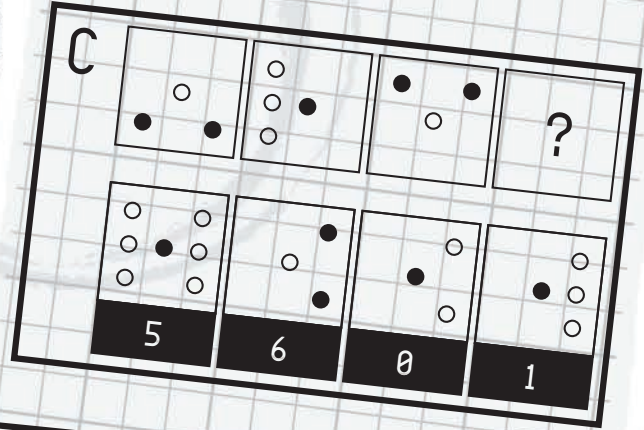

PRO

EXPLOSIÓN, ORNAMENTO, LOCURAS, OLAS, AMAZONAS

# Misión 05: Subterráneo

04  
06

Fase Tres

**D**

			?
8	2	1	4

**B**

			?
2	4	8	7

# Misión 05: Metro

05

06

ك . ك ' ل ن و ز

ح + د | ر } √

Fase Cuatro

# Misión 05: Metro

06

06

## Fase Cinco

A C T F N M M X Y B C B C E X F F F S E G U H J  
D H M E E W G M J K L F T M E I V B S U Y S U K H  
J E M A N A D A R D A R A O C B Y Y N N E O E K Y  
J A J D J D F D W F A R R C D L D S D U F D D G Y  
V A C B Y E X I S B Y T E I Y D Y D Q V F N A E Y  
J Y B F V C Y L B B W G N O G J R A G Z E M E R D  
Y T E I U I C E A F A M S N R G T G D Z O N A S G A  
Y J E D W R Y U A R U A D T H H Z A S E S O J M G  
F R I E U E E T M S S U M P V N Z Z T R H M F D D S R  
A S E S C A P E S D D L Y V L A X T W R R D M R G A H  
E S D L Y C S D D L Y V L A X T W R R D M R G A H  
O A C O A S L I S T A N F H S L E Ñ A G O F O T M P R  
A J M S R S O E N S G H S L E Ñ A G O F O T M P R  
I M L N L A C E A S L Z D F O R I M G O F O T M P R  
O H M U I L R Z K I A M L S I S U N K E L O O I O H  
A O M E G F O A U A I O F V L N O I H M U E K I P L L  
R R O H F J J S A B I O F V L N O I H M U E K I P L L  
M E P G J J S A B I O F V L N O I H M U E K I P L L  
H R P I U G G U F I V C I V O L R T M L E R Z S G L  
J P K H M G U F I V C I V O L R T M L E R Z S G L

